

Комплектация		Сборка			
	№	Действие	Используемая фурнитура	Прим	
1. Механизм NSM –1комплект. 2. Мет. рамки "Грейт" –1шт. 3. Бельевого ящик –1шт. 4. Матрас –1шт. 5. Чехол –1шт. 6. Задний пыльник –1шт. 7. Подлокотник (хром) –1шт. 8. Ножка –4шт.	1	Установить механизм NSM на бельевого ящик. Со стороны где будет стоять подлокотник незадействованные отверстия заклейте наклейками.	3. Болт меб. M8x30 (4шт) 4. Гайка M8 (4шт) 6. Шайба D8 (4шт)	Рис1.	
	2	Установить ножки на дно бельевого ящика	Винт в комплекте с ножкой	Рис1	
	3	Установить металлические рамки на механизм NSM, использовать для этого отверстия указанные на рисунке.	1. Болт M8x40 (8шт), 5. Гайка с прессшайбой M8 (8шт)	Рис2.	
Набор фурнитуры 1. Болт M8x40 –8шт. 2. Болт M8x50 –2шт. 3. Болт меб. M8x30 –4шт. 4. Гайка M8 –6шт. 5. Гайка M8 с прессшайбой –8шт. 6. Шайба D8 увелич. –4шт. 7. Заглушка самоклеющаяся –2шт.	4	Сложить диван и закрепить на рамке спинки задний пыльник при помощи липучек.		Рис3.	
	5	Перевернуть рамки сидением в верх и положить на них матрас с чехлом таким образом, что бы часть матраса с липучками легла на рамку сидения		Рис4.	
	6	Закрепить матрас сидения липучками.		Рис5.	
	7	Полностью одеть чехол на рамки дивана.		Рис6.	
	Используемые инструменты 1. Гаечный ключ на 13 мм.	8	Продеть в боковые прорезы в чехле кронштейны подлокотников и закрепить подлокотники при помощи болтов	2. Болт M8x50 (2шт), 4. Гайка M8 (2шт)	Рис7.
		9	Натянуть чехол при помощи шнура под сидением дивана.		Рис8.

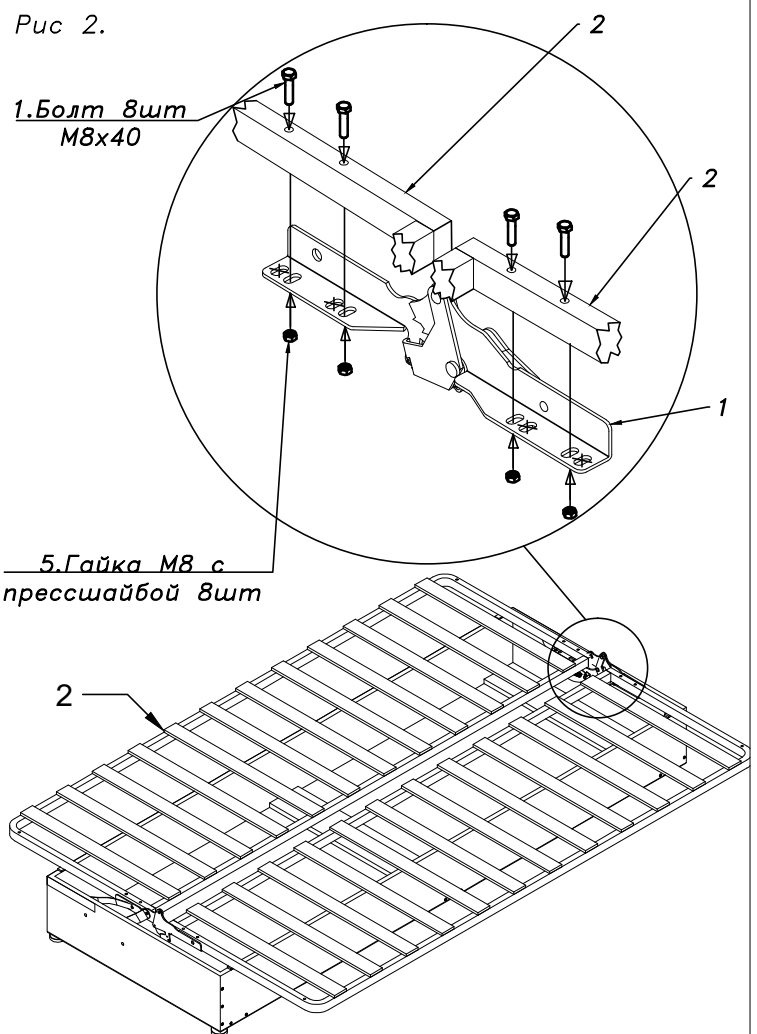

Диван поставляется в двух упаковках

Рис 3.

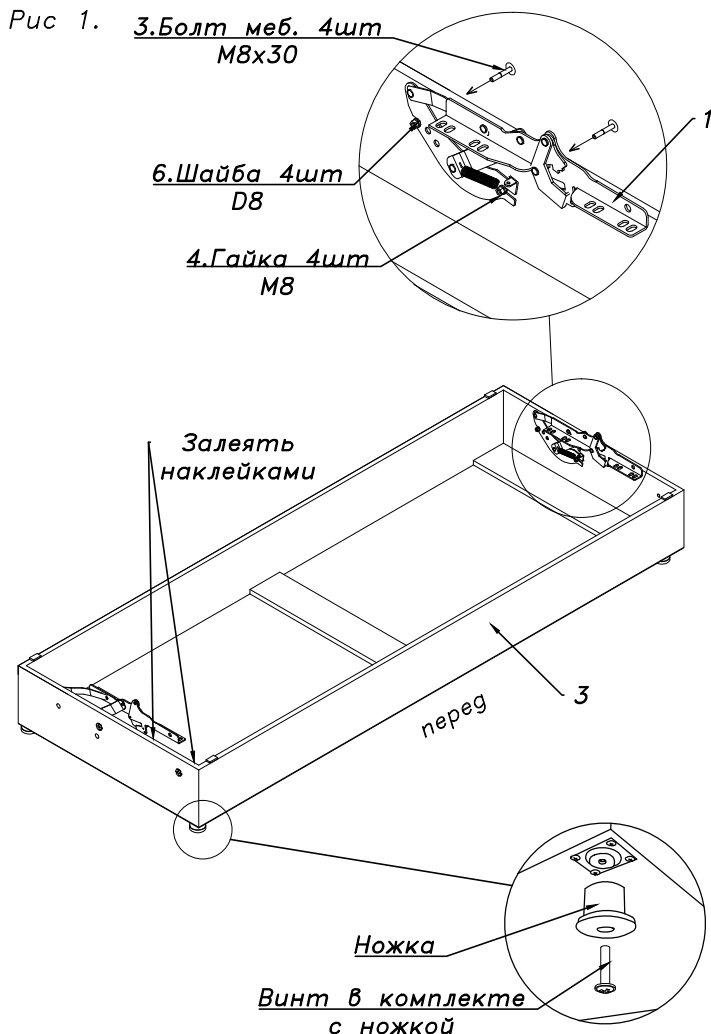

Рис 4.



Рис 5.

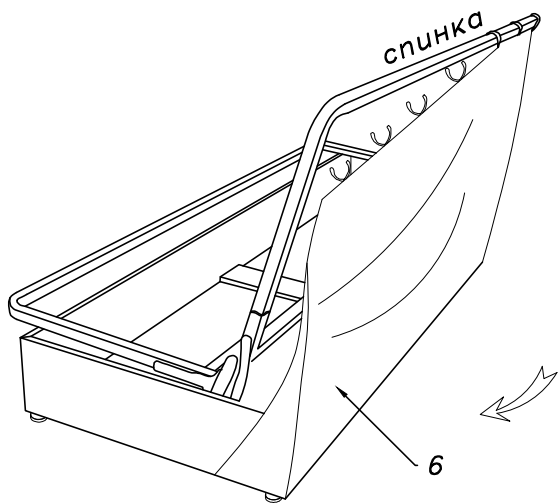

Рис 6.

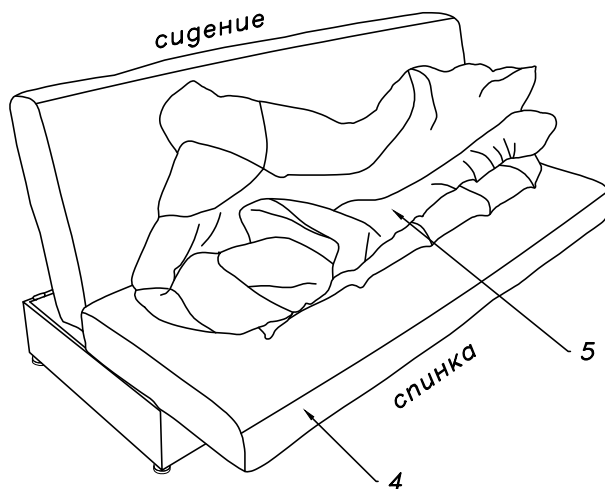

Рис 7.

Вид сбоку

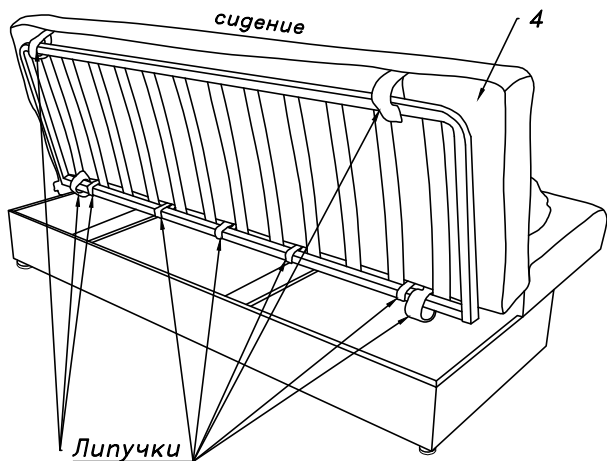

Рис 8.

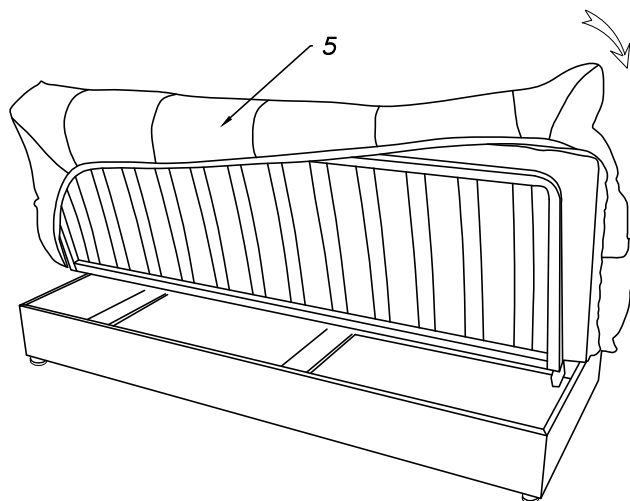

Комплектация		Сборка			
	№	Действие	Фурнитура	Прим.	
1. Механизм NSM –1 комплект. 2. Мет. рамки "Грейт" –1 шт. 3. Бельевой ящик оттоманки –1 шт. 4. Матрас –1 шт. 5. Чехол –1 шт. 6. Задний пыльник –1 шт. 7. Подлокотник (хром) –1 шт. 8. Ножка –4 шт.	1	Установить на бельевой ящик оттоманки механизмы NSM. Со стороны где будут стоять подлокотник незадействованные отверстия заклеймить наклейками.	3. Болт меб. М8х30 (4шт), 4. Гайка М8 (4шт), 7. Шайба D8 (4шт)	Рис1	
	2	Установить ножки на дно бельевого ящика	Винт в комплекте с ножкой	Рис1	
	3	Установить на механизмы NSM рамки сидения и спинки	1. Болт М8х40 (8шт), 6. Гайка с прессшайбой М8 (8шт)	Рис2	
Набор фурнитуры					
1. Болт М8х40 –8шт. 2. Болт М8х50 –2шт. 3. Болт меб. М8х30 –4шт. 4. Гайка М8 –6шт. 5. Гайка М8 с прессшайбой –8шт. 6. Шайба D8 увелич. –4шт. 7. Заглушка самоклеющаяся –2шт.	4	Сложить оттоманку и закрепить на рамке спинки задний пыльник при помощи липучек.		Рис3	
	5	Разложить рамки оттоманки и положить на них матрас		Рис4	
	6	Положить чехол на матрас и расправить его		Рис5	
	7	Закрепить матрас сидения липучками.		Рис6	
	8	Продеть в боковые прорезы в чехле кронштейны подлокотников и закрепить подлокотники при помощи болтов	2. Болт М8х50 (2шт), 4. Гайка М8 (2шт)	Рис7	
	Используемые инструменты				
	Рис	9	Полностью одеть чехол на рамки оттоманки.		Рис8

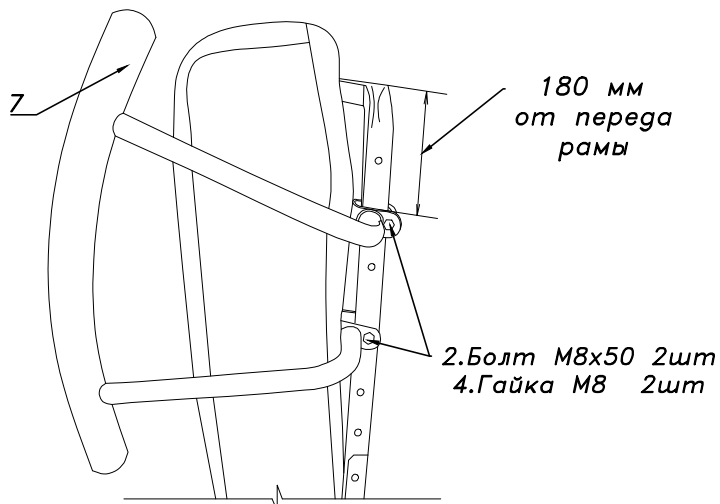
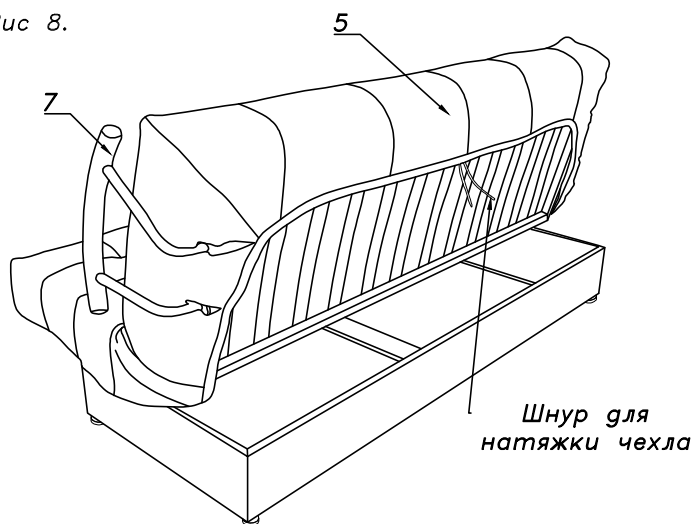
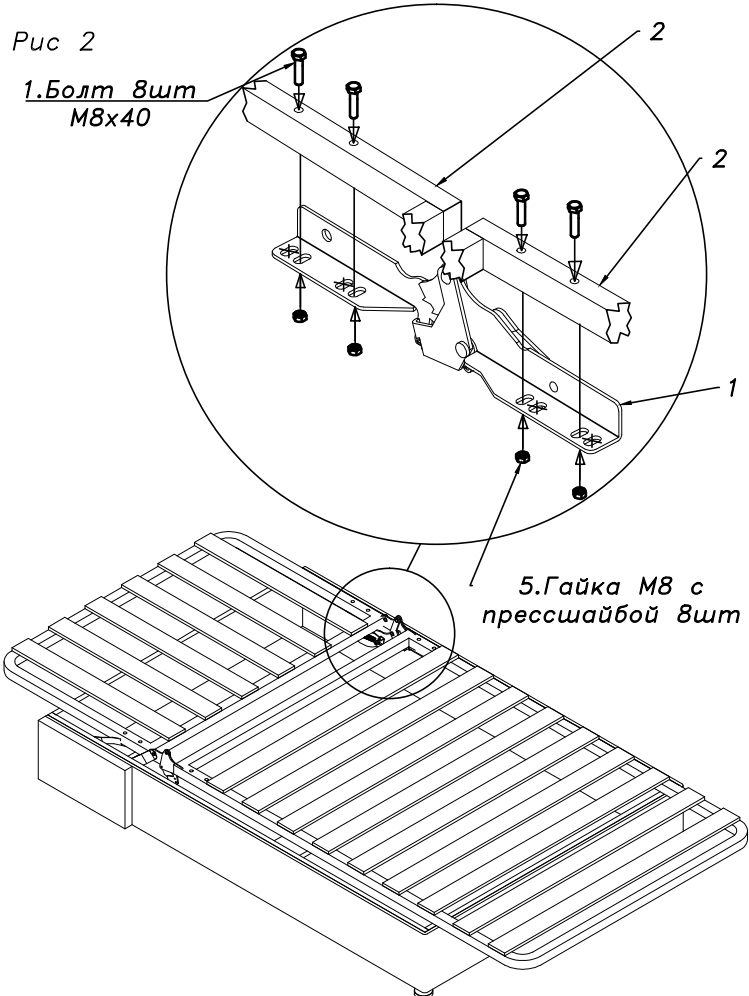
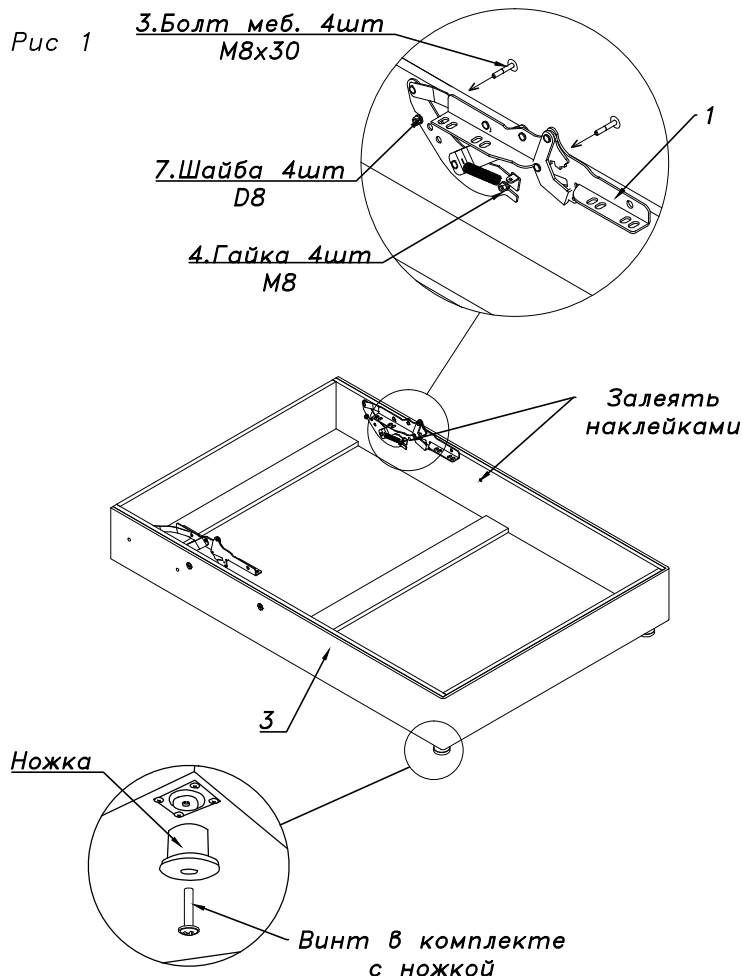

Диван поставляется в двух упаковках

Рис 3



Рис 4



Рис 5

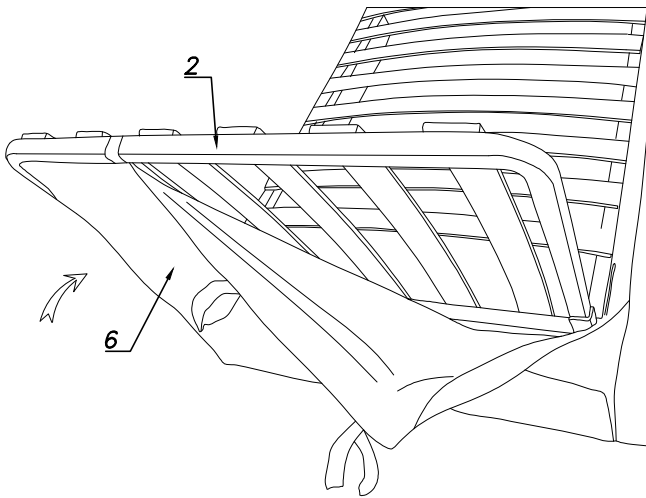

Рис 6

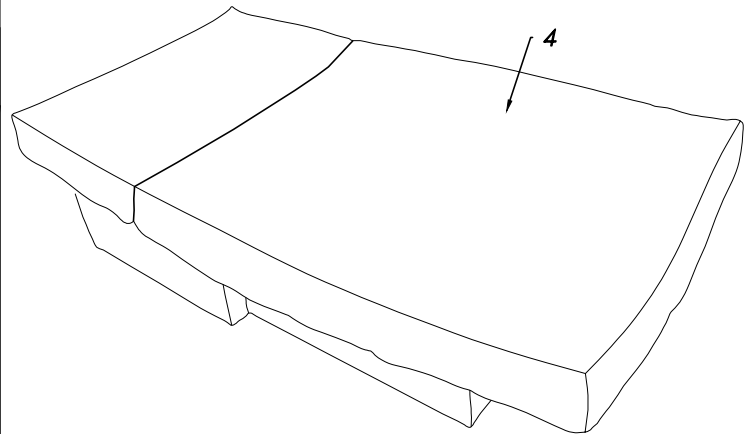

Рис 7.

Вид сбоку

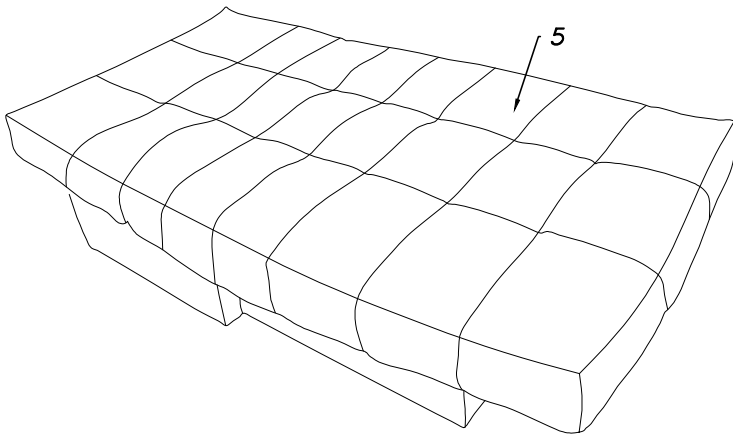

2. Болт М8х50 2шт
4. Гайка М8 2шт

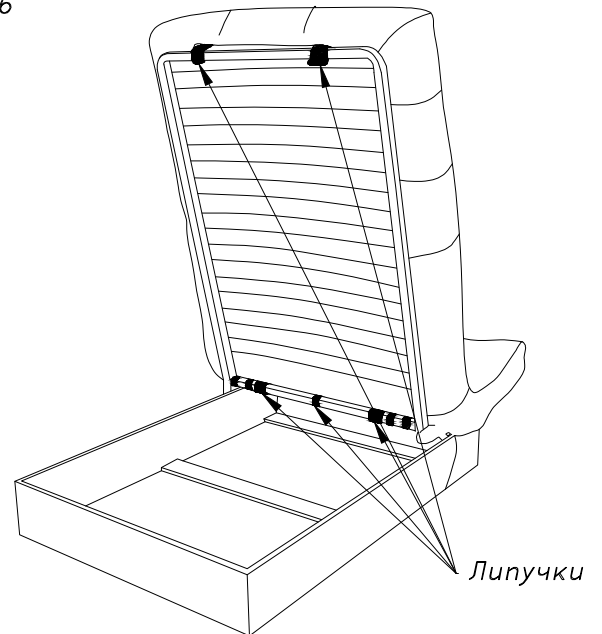
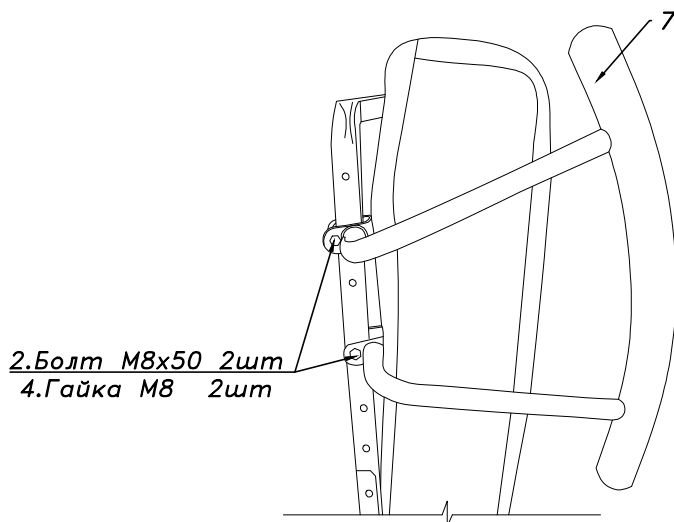
Рис 8

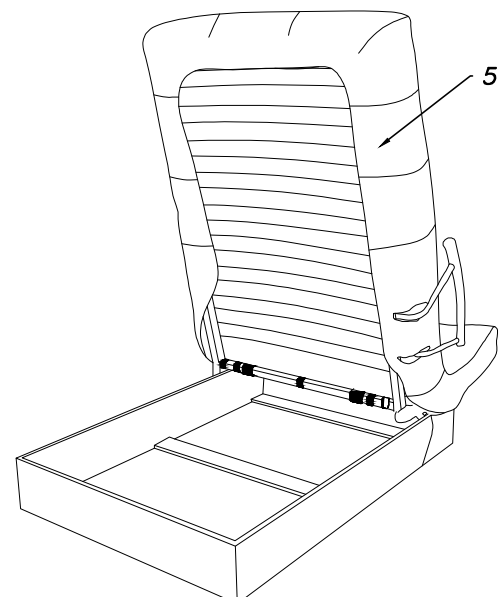

* Изготовитель оставляет за собой право проводить работы по усовершенствованию представленных моделей без дополнительного уведомления.

Диван поставляется в двух упаковках

Комплектация		Сборка		
№	Действие	Фурнитура	Прим.	
1. Оттоманка -1шт. 2. Проставка -1шт. 3. Диван -1шт.	1		Рис1	
Между диваном и оттоманкой поставить проставок и сдвинуть их друг к другу выравнивая по задним стенкам бельевых ящиков как показано на рисунке 2				
1. Болт М6х20 -4шт. 2. Шайба D6 усиленная -4шт. 3. Стяжка -2шт.	2	1. Болт М6х20 -4шт. 2. Шайба D6 усиленная -4шт. 3. Стяжка -2шт.	Рис2	
Используемые инструменты				
1. Гаечный ключ на 10 мм.				

Рис 1

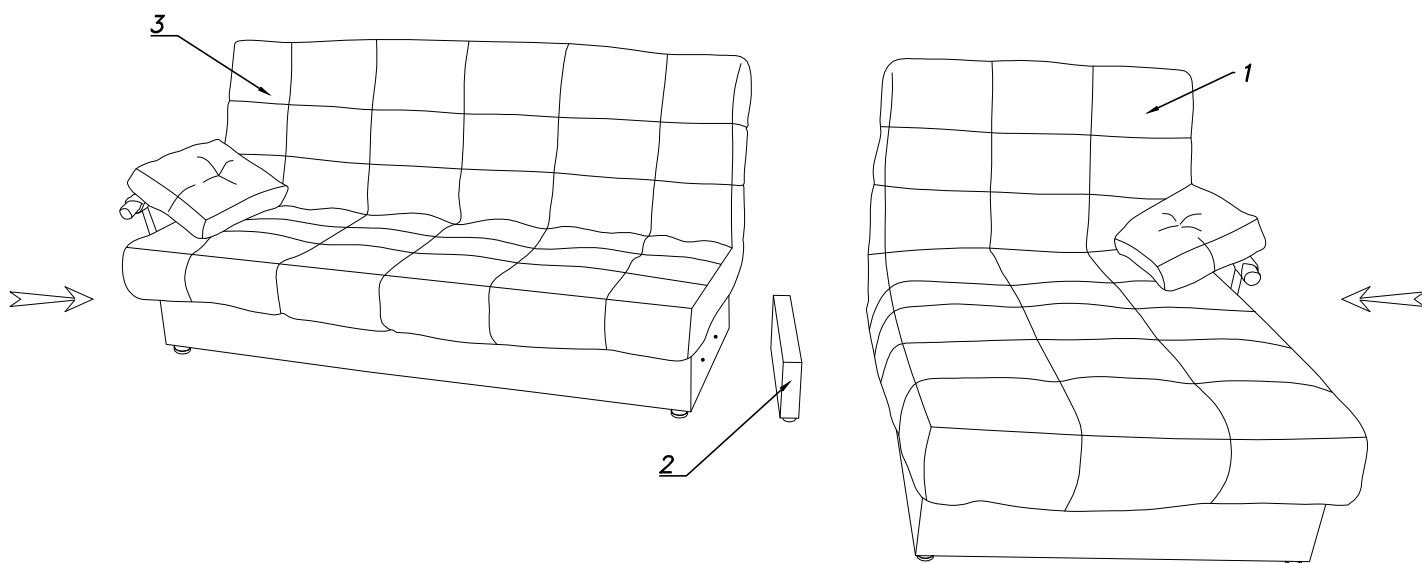

Рис 2

